

# ELEKTROMAGNETICKÉ VENTILY GSR

## TECHNICKÉ ÚDAJE

2/2 - cestné a 3/2 - cestné elektromagnetické ventily v závitovém nebo přírubovém provedení dle normy DIN (PN 10/16/25/40), vhodné pro kapalná a plynná média.

### STAVEBNÍ ŘADA 24

Typ ventilu:	2/2 - cestný ventil nuceně řízený (možnost ručního ovládní)
Vhodný pro média:	voda, horká voda, pára, horké oleje a jiné neagresivní látky
Rozsah tlaku:	0 - 40 bar, pracuje bez diferenčního tlaku
Pracovní teplota:	-10 °C až +180 °C, max. +200 °C
Teplota okolí:	+35 °C
Provedení:	bez napětí uzavřen (NC) nebo bez napětí otevřen (NO)
Připojení:	příruby PN 16 / PN 40
Dodávané světlosti:	DN 15 - DN 200
Montážní poloha:	magnet svisle
Těleso:	šedá litina GG 25, ocelolitina GS - C 25, různé druhy nerezové oceli
Těsnění:	NBR, FKM, EPDM nebo PTFE
Cívka:	230 V 50 Hz / 110 V 50 Hz / 24 V 50 Hz 205 V DC / 110 V DC / 24 V DC
Elektrické krytí:	IP 65
Zatěžovatel cívky:	100 % ED



### STAVEBNÍ ŘADA 40

Typ ventilu:	2/2 - cestný ventil nepřímo řízený
Vhodný pro média:	neutrální kapalná a plynná média
Rozsah tlaku:	0,3 - 20 bar, pracuje s diferenčním tlakem
Pracovní teplota:	-10 °C až +130 °C
Teplota okolí:	+35 °C
Provedení:	bez napětí uzavřen (NC) nebo bez napětí otevřen (NO)
Připojení:	G 1/4" - G 2" dle DIN / ISO 228
Dodávané světlosti:	DN 13 - DN 50 (G 1/4" - G 2")
Montážní poloha:	libovolná
Těleso:	mosaz, Delrin, nerezová ocel
Těsnění:	NBR, FKM, EPDM nebo membrána s tkaninou (od G 5/4" standardně tlumení při zavírání)
Cívka:	230 V 50 Hz / 110 V 50 Hz / 24 V 50 Hz 205 V DC / 110 V DC / 24 V DC
Elektrické krytí:	IP 65
Zatěžovatel cívky:	100 % ED



Poznámka: všechny cívky jsou k dodání též v EX provedení.

# DRUHY ŘÍZENÍ VENTILŮ

## PŘÍMO ŘÍZENÉ VENTILY

U přímo řízených ventilů je těsnicí element spínán přímo prostřednictvím magnetického systému. Přitom je zpravidla nutné, aby tento element (kotva magnetu s těsněním po obou stranách) překonal působící provozní tlak média. Za pomoci tlaku média udržuje pružina ventil v uzavřeném stavu. Funkce je závislá na velikosti sedla, na skutečném provozním tlaku a na síle magnetu.

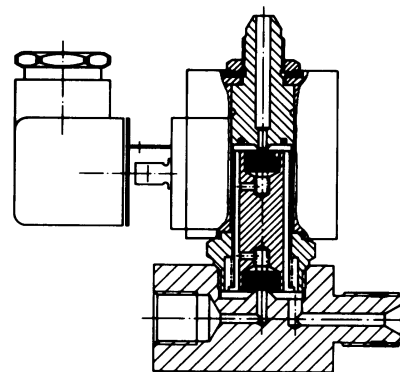

## NEPŘÍMO ŘÍZENÉ VENTILY

Nepřímo řízené ventily potřebují ke svému otevření či uzavření určitou tlakovou diferencí, jejíž minimální velikost je vždy uvedena ve specifikaci. Pohon zde plní pouze pomocnou funkci, kterou se uvolní hlavní těsnicí element (membrána nebo píst). Tlak média, případně tlaková diference, která je k dispozici, zvedne těsnění. Tímto způsobem řízení lze pomocí malých magnetů ovládat poměrně velké tlaky u velkých světlostí ventilů.

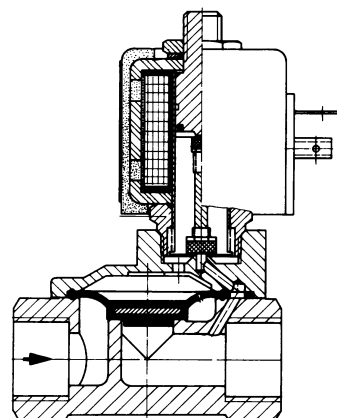

## NUCENĚ ŘÍZENÉ VENTILY

Nuceně řízené ventily otevírají již od tlaku 0 bar a používají se ve stejných aplikacích jako přímo řízené ventily. Kromě toho jsou však vhodné pro větší tlaky a světlosti. Pohon otevře vrtání nuceného ovládní a zvedne těsnicí element z hlavního sedla - buď přímo, nebo za pomoci tlakové diference. Zvláštností tohoto ovládní je, že pohon může v celém tlakovém rozsahu otevírat a uzavírat bez podpory tlaku vlastního média.

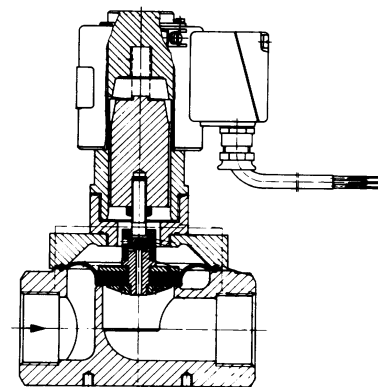





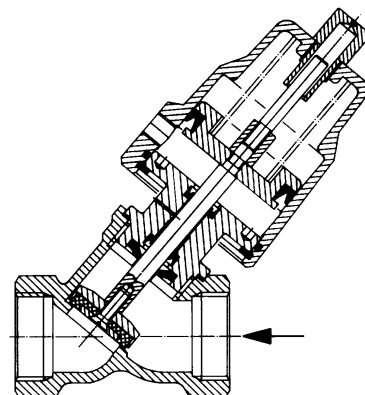

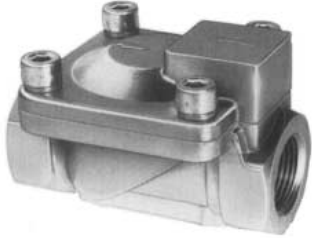

## TLAKOVĚ ŘÍZENÉ VENTILY

Tlakově řízené ventily bývají zpravidla řízeny zvláštním pilotním ventilem. Tak je možno čistým řídicím médiem ovládat vysoké teploty, vysoké tlaky, znečištěná a agresivní média atd.



# DODAVATELSKÝ PROGRAM VENTILŮ GSR

			
<p><b>Řada 02</b> <b>zpětný ventil</b></p> <p><b>Připojení:</b> G 1/4" - G 2" <b>Tlak:</b> 0,3 - 20 bar, pracuje s diferenčním tlakem <b>Teplota:</b> max. 160 °C <b>Těleso:</b> mosaz, Delrin nebo nerezová ocel <b>Těsnění:</b> NBR, FKM, EPDM nebo membrána s tkaninou</p>	<p><b>Řada 08</b> <b>2/2 -cestný ventil s elektropohonem</b></p> <p><b>Připojení:</b> DN 15 - DN 200 <b>Tlak:</b> 0 - 40 bar, pracuje bez diferenčního tlaku <b>Teplota:</b> max. 250 °C <b>Těleso:</b> GG 25, GGG 40, nebo nerezová ocel <b>Těsnění:</b> kov na kov</p>	<p><b>Řada 10</b> <b>3/2 -cestný ventil s elektropohonem</b></p> <p><b>Připojení:</b> G 1/2" - G 2" <b>Tlak:</b> 0 - 16 bar, pracuje bez diferenčního tlaku <b>Teplota:</b> max. 110 °C <b>Těleso:</b> bronz RG 5 <b>Těsnění:</b> EPDM</p>	<p><b>Řada 22</b> <b>2/2 -cestný ventil s pneupohonem</b></p> <p><b>Připojení:</b> DN 15 - DN 100 <b>Tlak:</b> 0 - 16 bar, pracuje bez diferenčního tlaku <b>Teplota:</b> max. 200 °C <b>Těleso:</b> GG 25, GS-C 25, nerezová ocel nebo bronz <b>Těsnění:</b> NBR, FKM nebo PTFE</p>
			
<p><b>Řada 23</b> <b>2/2 -cestný ventil přímo řízený</b></p> <p><b>Připojení:</b> DN 15 - DN 150 <b>Tlak:</b> 0 - 2,3 bar, pracuje bez diferenčního tlaku <b>Teplota:</b> max. 180 °C <b>Těleso:</b> GG 25, nerezová ocel nebo bronz <b>Těsnění:</b> NBR, FKM, EPDM nebo PTFE</p>	<p><b>Řada 24</b> <b>2/2 -cestný ventil nuceně řízený</b></p> <p><b>Připojení:</b> DN 15 - DN 200 <b>Tlak:</b> 0 - 40 bar, pracuje bez diferenčního tlaku <b>Teplota:</b> max. 200 °C <b>Těleso:</b> GG 25, GS-C 25, nerezová ocel <b>Těsnění:</b> NBR, FKM, EPDM nebo PTFE</p>	<p><b>Řada 25</b> <b>2/2 -cestný ventil nepřímě řízený</b></p> <p><b>Připojení:</b> DN 15 - DN 100 <b>Tlak:</b> 1 - 40 bar, pracuje s diferenčním tlakem <b>Teplota:</b> max. 180 °C <b>Těleso:</b> GG 25, GS-C 25, nerezová ocel <b>Těsnění:</b> NBR, FKM, EPDM nebo PTFE</p>	<p><b>Řada 26</b> <b>2/2 -cestný ventil s pneupohonem</b></p> <p><b>Připojení:</b> DN 15 - DN 200 <b>Tlak:</b> 0 - 40 bar, pracuje bez diferenčního tlaku <b>Teplota:</b> max. 200 °C <b>Těleso:</b> GG 25, GS-C 25, nerezová ocel <b>Těsnění:</b> NBR, FKM nebo PTFE</p>

Zvláštní provedení ventilů lze dodat na požádání.

# DODAVATELSKÝ PROGRAM VENTILŮ GSR

			
<p><b>Řada 27</b></p> <p><b>2/2 -cestný ventil nuceně řízený</b></p> <p><b>Připojení:</b> DN 15 - DN 50</p> <p><b>Tlak:</b> 0 - 16 bar, pracuje bez diferenčního tlaku</p> <p><b>Teplota:</b> max. 130 °C</p> <p><b>Těleso:</b> GG 25 nebo nerezová ocel</p> <p><b>Těsnění:</b> NBR, FKM, EPDM</p> <p>Poznámka: od DN 32 standardně tlumení při zavírání</p>	<p><b>Řada 28</b></p> <p><b>2/2 -cestný ventil nepřímě řízený</b></p> <p><b>Připojení:</b> DN 15 - DN 50</p> <p><b>Tlak:</b> 0,5 - 16 bar, pracuje s diferenčním tlakem</p> <p><b>Teplota:</b> max. 130 °C</p> <p><b>Těleso:</b> GG 25 nebo nerezová ocel</p> <p><b>Těsnění:</b> NBR, FKM, EPDM</p> <p>Poznámka: od DN 32 standardně tlumení při zavírání</p>	<p><b>Řada 40</b></p> <p><b>2/2 -cestný ventil nepřímě řízený</b></p> <p><b>Připojení:</b> G 1/4" - G 2"</p> <p><b>Tlak:</b> 0,3 - 20 bar, pracuje s diferenčním tlakem max. 130 °C</p> <p><b>Teplota:</b> max. 130 °C</p> <p><b>Těleso:</b> mosaz, Delrin nebo nerezová ocel</p> <p><b>Těsnění:</b> NBR, FKM, EPDM nebo membrána s tkaninou</p> <p>Poznámka: od G 5/4" standardně tlumení při zavírání</p>	<p><b>Řada 43</b></p> <p><b>2/2 -cestný ventil nuceně řízený</b></p> <p><b>Připojení:</b> G 1/4" - G 2"</p> <p><b>Tlak:</b> 0 - 16 bar, pracuje bez diferenčního tlaku</p> <p><b>Teplota:</b> max. 130 °C</p> <p><b>Těleso:</b> mosaz nebo nerezová ocel</p> <p><b>Těsnění:</b> NBR, FKM, EPDM</p> <p>Poznámka: od G 5/4" standardně tlumení při zavírání</p>
			
<p><b>Řada 46</b></p> <p><b>2/2 -cestný ventil nepřímě řízený (vysokotlaký ventil)</b></p> <p><b>Připojení:</b> G 1/4" - G 1"</p> <p><b>Tlak:</b> 1 - 150 bar, pracuje s diferenčním tlakem</p> <p><b>Teplota:</b> max. 180 °C</p> <p><b>Těleso:</b> mosaz nebo nerezová ocel</p> <p><b>Těsnění:</b> NBR, FKM, EPDM nebo PTFE</p>	<p><b>Řada 49</b></p> <p><b>2/2 -cestný ventil nuceně řízený</b></p> <p><b>Připojení:</b> G 1/4" - G 3"</p> <p><b>Tlak:</b> 0 - 40 bar, pracuje bez diferenčního tlaku</p> <p><b>Teplota:</b> max. 200 °C</p> <p><b>Těleso:</b> mosaz nebo nerezová ocel</p> <p><b>Těsnění:</b> NBR, FKM, EPDM nebo PTFE</p>	<p><b>Řada 52</b></p> <p><b>2/2 -cestný ventil přímo řízený (vysokotlaký ventil)</b></p> <p><b>Připojení:</b> G 1/8" - G 1/2"</p> <p><b>Světlost:</b> DN 1,0 - DN 6,0</p> <p><b>Tlak:</b> 0 - 100 bar, pracuje bez diferenčního tlaku</p> <p><b>Teplota:</b> max. 130 °C</p> <p><b>Těleso:</b> mosaz nebo nerezová ocel</p> <p><b>Těsnění:</b> FKM</p>	<p><b>Řada 60</b></p> <p><b>2/2 -cestný ventil tlakově řízený</b></p> <p><b>Připojení:</b> G 1/4" - G 2"</p> <p><b>Tlak:</b> 0,3 - 20 bar, pracuje s diferenčním tlakem</p> <p><b>Teplota:</b> max. 160 °C</p> <p><b>Těleso:</b> mosaz, Delrin nebo nerezová ocel</p> <p><b>Těsnění:</b> NBR, FKM, EPDM nebo membrána s tkaninou</p>

Zvláštní provedení ventilů lze dodat na požádání.