

PŘÍRUBOVÁ KLAPKA - TYP HP 114-E



Přírubová klapka v provedení LUG s dvojitou excentricitou. Řada HP nabízí díky vhodnému výběru materiálu řešení pro vysoké tlakové a teplotní zatížení.

VŠEOBECNÉ INFORMACE

- Uzavírání a regulace plynových a kapalných médií
- Stavebnicová konstrukce
- Regulační charakteristika téměř lineární
- Disk a hřídel jsou uloženy s dvojitou excentricitou
- Lze dodat dva systémy sedlových kroužků: R-PTFE a Inconel-FS
- Varianty těsnění:
 - s měkkým těsněním (R-PTFE) max. 200 °C
 - s kovovým těsnicím sedlovým kroužkem Inconel max. 450 °C
- Bezúdržbová
- Vysoká životnost i při vysokých frekvencích otevírání/zavírání
- Technické předpisy ochrany ovzduší jako volba
- **POŽÁRNÍ BEZPEČNOST BS 6755 ČÁST 2**

OBLAST POUŽITÍ:

- Chemický a petrochemický průmysl
- Zařízení na horkou vodu a parní zařízení
- Dálkové zásobování teplem
- Vakuové systémy
- Stavba cisternových lodí
- Technologie zpracování plynů
- Potravinářský průmysl
- Technologie přepravy materiálů

TECHNICKÉ VLASTNOSTI

Jmenovité průměry:	DN 50 – DN 200 větší jmenovité průměry na dotaz
Stavební délka:	EN 558 řada 20 (DIN 3202 T3 K1) ISO 5752 řada 20 (DIN 3202 T3 K1) API 609 tabulka 1 BS 5155 řada 4 NF E 29-305.1
Připojení mezi přírubami dle:	DIN 2501 PN 10/16 DIN 2632/33 ANSI B 16.5, třída 150 AWWA C 207 AS 2129 tabulka D a E BS 10 tabulka D a E JIS B 2211-5 K JIS 2212-10 K
Tvar těsnicích ploch protipřírub:	DIN 2526, tvar A-E, ANSI RF
Příruba pro připojení ovládání:	EN ISO 5211 NF E 29-402
Značení:	DIN EN 19
Zkouška těsnosti:	
- pro uložení R-PTFE:	DIN 3230-BO (těsnost 1)
- pro uložení Inconel:	DIN 3230-BN (těsnost 1) ISO 5208, kategorie 3 API 598 tabulka 5 ANSI B 16-104, třída VI
Pracovní norma:	EN 593 (DIN 3354)
Rozsah teplot:	-196 °C až + 450 °C Vyšší teploty na dotaz
Diferenční tlak:	viz graf závislosti teploty na tlaku
Vakuum:	>10 ⁻² mbar

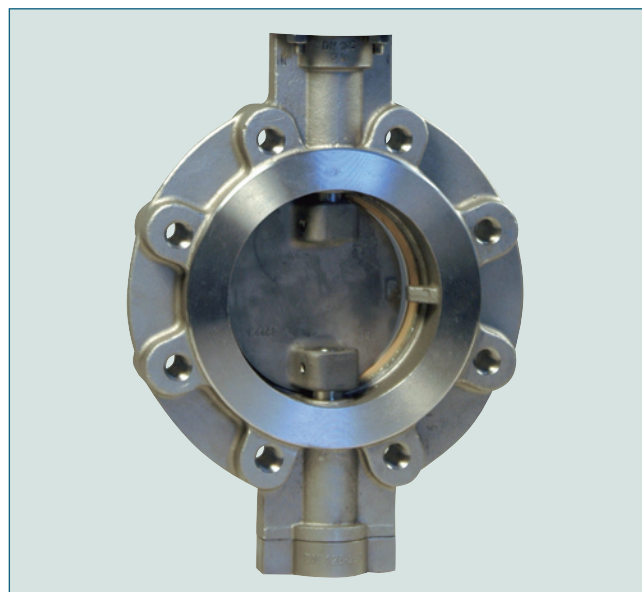

Konstrukce s děleným hřídelem nabízí lepší hodnoty průtoku při provozních tlacích do max. 19 bar.

PŘÍRUBOVÁ KLAPKA - TYP HP 114-E

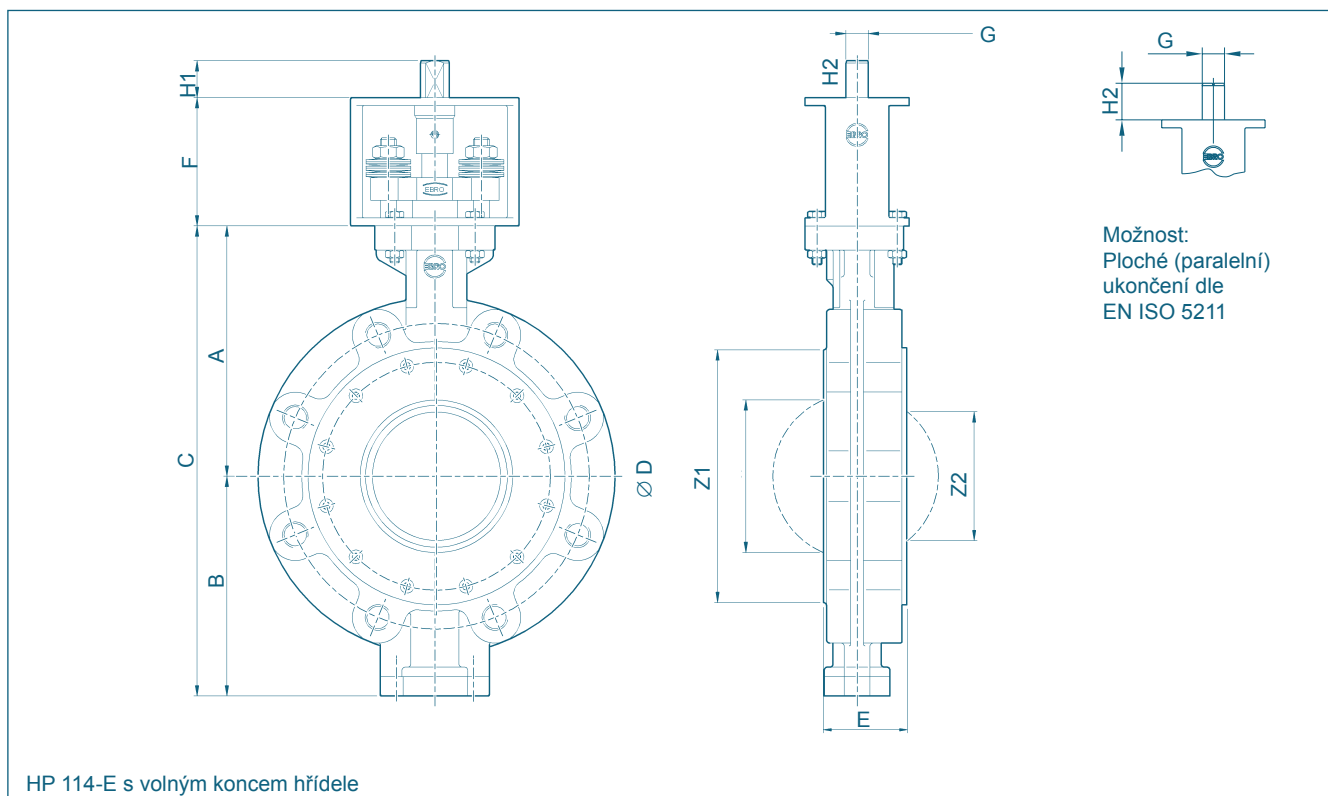

DN [mm]	DN [in]	Základní rozměry [mm]													min. Ø potrubí	Hmotnost [kg]
		A	B	C	D	E	F	Příruba	□G	H1	G	H2	Z1	Z-2		
50	2	131	112	243	122	43	80	F05	12	15	14	23	41	-	51	8,4
65	2½	131	112	243	122	43	80	F05	12	15	14	23	41	-	51	8,4
80	3	141	122	263	138	46	80	F05	12	15	14	23	71	55	80	9,7
100	4	156	137	293	158	52	80	F05	12	15	14	23	95	82	103	11,8
125	5	180	172	352	186	56	80	F07	14	18	17	28	115	106	124	16,8
150	6	194	186	380	216	56	80	F07	14	18	17	28	144	136	151	21,8
200	8	219	212	431	270	60	80	F10	17	18	22	37	188	182	196	33,6

Technické změny vyhrazeny

OVLÁDÁNÍ HP 114-E

RUČNÍ PŘEVODOVKA PRO SEDLOVÝ KROUŽEK PTFE

DN [mm]	DN [in]	Převodovka	H	J	K	L	Hmotnost [kg]
50-125	2-5	Velikost II	89	39	125	159	1,4
150	6	Velikost III	129	47	200	202	2,3
200	8	Velikost IV	129	60	200	252	2,8

PRO SEDLOVÝ KROUŽEK INCONEL

DN [mm]	DN [in]	Převodovka	H	J	K	L	Hmotnost [kg]
50-100	2-4	Velikost II	89	39	125	159	1,4
125-150	5-6	Velikost III	129	47	200	202	2,3
200	8	Velikost IV	158	76	250	280	6,3

Přířazení pohonů se vztahuje na provozní tlak 10 bar.

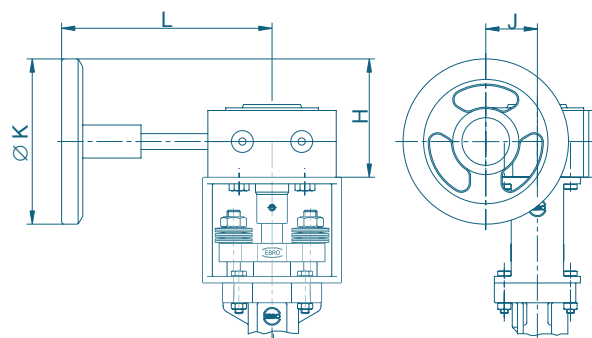

ELEKTRICKÝ POHON PRO SEDLOVÝ KROUŽEK PTFE

DN [mm]	DN [in]	Pohon	H	J	K	L	M	Hmotnost [kg]
50-125	2-5	E 65	233	172	80	139	119	7,0
150-200	6-8	E 110	251	245	125	139	134	14,0

PRO SEDLOVÝ KROUŽEK INCONEL

DN [mm]	DN [in]	Pohon	H	J	K	L	M	Hmotnost kg
50-100	2-4	E 65	233	172	80	139	119	7,0
125-200	5-8	E 110	251	245	125	139	134	14,0

Přířazení pohonů se vztahuje na provozní tlak 10 bar.

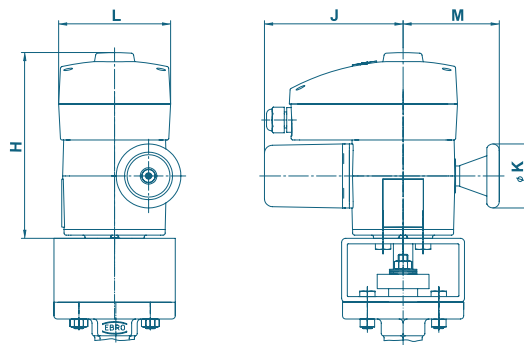

Technické změny vyhrazeny.

OVLÁDÁNÍ HP 114-E

PNEUMATICKÝ POHON DVOJČINNÝ PRO SEDLOVÝ KROUŽEK PTFE

DN [mm]	DN [in]	Pohon	H	J	K	L	Hmotnost [kg]
50-100	2-4	EB 5	108	88	55	174	1,7
125-150	5-6	EB 6	123	103	62	208	2,6
200	8	EB 8	136	115	68	250	4,3

PRO SEDLOVÝ KROUŽEK INCONEL

DN [mm]	DN [in]	Pohon	H	J	K	L	Hmotnost [kg]
50-80	2-3	EB 6	108	88	55	174	1,7
100	4	EB 6	123	103	62	208	2,6
125-150	5-6	EB 8	136	115	68	250	4,3
200	8	EB 10	155	135	79	312	6,8

Přířazení pohonů se vztahuje na provozní tlak 10 bar a řídicí tlak 6 bar.

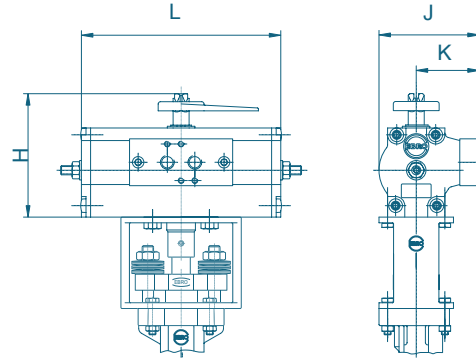

PNEUMATICKÝ POHON JEDNOČINNÝ PRO SEDLOVÝ KROUŽEK PTFE

DN [mm]	DN [in]	EBF Pohon	H	J	K	L	Hmotnost [kg]
50-80	2-3	EB 5	108	88	55	273	3,0
100	4	EB 6	123	103	62	326	5,0
125	5	EB 8	136	115	68	389	7,7
150	6	EB 10	155	135	79	526	14,3
200	8	EB 12	182	159	94	656	25,4

PRO SEDLOVÝ KROUŽEK INCONEL

DN [mm]	DN [in]	EBF Pohon	H	J	K	L	Hmotnost [kg]
50-80	2-3	EB 8	123	103	62	326	5,0
100	4	EB 8	136	115	68	389	7,7
125-150	5-6	EB 10	155	135	79	526	14,3
200	8	EB 12	182	159	94	656	25,4

Přířazení pohonů se vztahuje na provozní tlak 10 bar a řídicí tlak 6 bar.

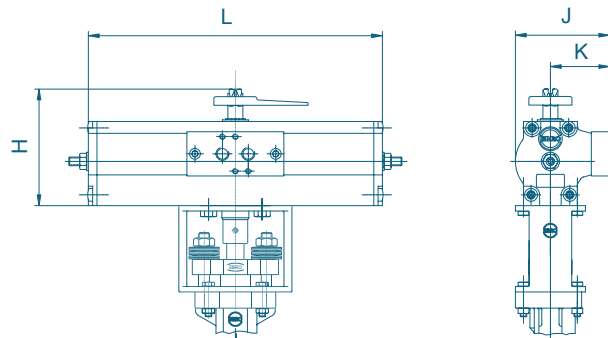

SPÍNACÍ SKŘÍŇKA - TYP MSK/NSK

MSK: Spínací skříňka s koncovými mikrosplínači
NSK: Spínací skříňka s bezdotykovými splínači

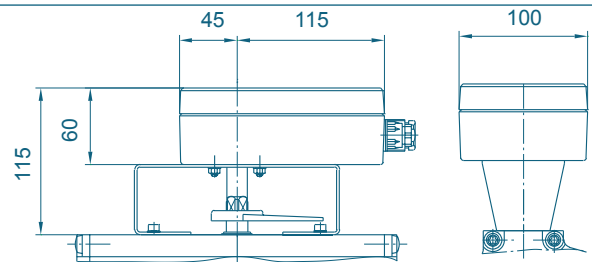

Technické změny vyhrazeny

PŘÍRUBOVÁ KLAPKA - TYP HP 114-E

KROUTICÍ MOMENTY

- Uváděné kroucí momenty jsou momenty odtrhu (při rozběhu)
- Měřeno při teplotě vody 20 °C. Kroucí moment závisí na médiu a teplotě!

DN [mm]	DN [in]	Provozní tlak / projektovaný tlak			
		10 [bar]		16 [bar]	
		R-PTFE	Inconel	R-PTFE	Inconel
50-65	2-2½	27	35	28	42
80	3	28	55	30	65
100	4	51	90	61	100
125	5	63	150	83	172
150	6	125	170	136	220
200	8	205	350	260	430

Všechny údaje v Nm

GRAF ZÁVISLOSTI TEPLoty NA TLAKU

- Tlaková omezovací čára materiálu tělesa GS-C25 a kovové sedlo
- Tlaková omezovací čára materiálu tělesa 1.4408 a kovové sedlo
- Tlaková omezovací čára pro sedlo R-PTFE

Zobrazené grafy se vztahují na standardní verze EBRO uzavíracích klapky typu HP. Uzavírací klapky na vyšší stupně tlaku nebo odlišné teplotní zátěže na dotaz.

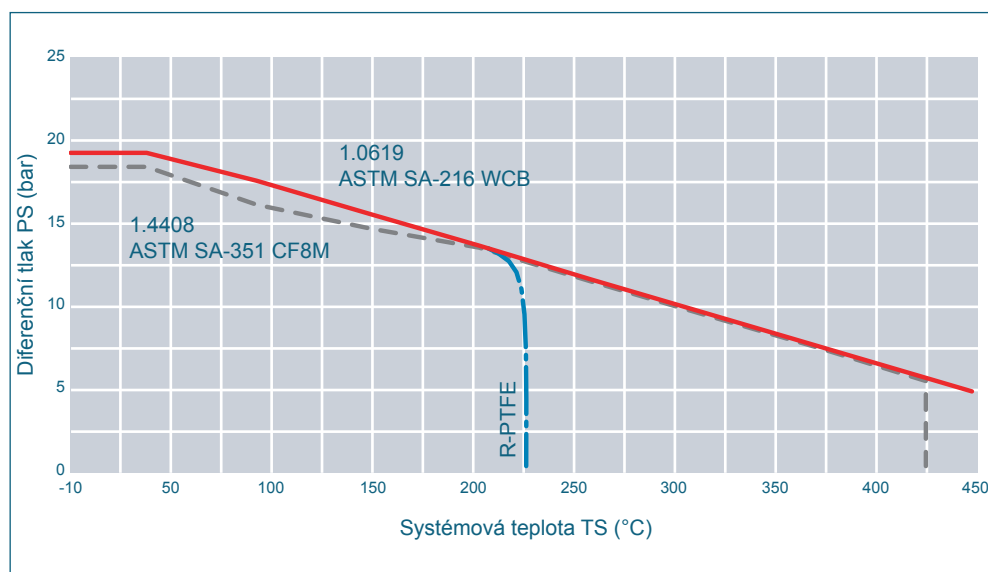

K_V-HODNOTY

- K_V-hodnota [m³/h] udává průtok vody při teplotě 5 °C až 30 °C a tlaku Δp 1 bar.
- Uváděná K_V-hodnota je založena na měřeních laboratoře Delfter Hydraulics Laboratory/Holandsko.
- Přípustná rychlost proudění V_{max} 4,5 m/s pro kapaliny, V_{max} 70 m/s pro plyny.

DN [mm]	DN [in]	Úhel otevření							
		20°	30°	40°	50°	60°	70°	80°	
50	2	3	13	28	39	49	58	69	81
65	2½	3	13	29	41	52	61	72	84
80	3	19	40	63	96	135	189	242	287
100	4	33	65	89	125	180	259	365	450
125	5	53	105	169	245	342	509	645	728
150	6	82	161	252	385	575	817	1010	1123
200	8	105	184	331	559	816	1217	1795	1921

Technické změny vyhrazeny

Při regulační funkci klapky nesmí dojít ke kavitaci.

Naši technici Vám rádi pomohou s návrhem a optimalizací regulační klapky a s příslušným ovládáním.